

Eurotrap roestvast stalen thermodynamische condenspot

Beschrijving van het werkingsprincipe:

De thermodynamische condenspot is een automatische afsluiter welke opent voor condensaat en sluit voor stoom. De condenspot werkt op het verschil in viscositeit tussen stoom en water, waardoor in stoom veel hogere stromingssnelheden kunnen optreden dan in condensaat. In overeenstemming met de wet van Bernoulli veroorzaakt een snelheidsverhoging een drukverlaging. Bij het opstarten licht de druk aan de inlaatzijde de schijf en opent de condenspot. Onderkoeld condensaat en lucht worden nu afgevoerd. Heet condensaat stromend door de condenspot vormt naverdampstoom door de drukdaling in de condenspot. De hoge snelheid van deze naverdampstoom veroorzaakt een drukverlaging onder de schijf, waardoor de schijf tegen het afdichtingsvlak wordt getrokken. Tegelijkertijd wordt er nog flash stoom gevormd boven de schijf, waardoor de druk hier stijgt en de schijf tegen de afdichtingsvlakken gedrukt wordt. De schijf sluit gelijktijdig de inlaat- en de uitlaatkanalen en daarmee de kamer boven de schijf welke gevuld is met naverdampstoom. Bij het condenseren van deze naverdampstoom daalt de druk in de kamer en licht de druk aan de inlaatzijde de schijf. De cyclus start hiermee opnieuw.



TD2CA



TDS2CA



TDS2CA

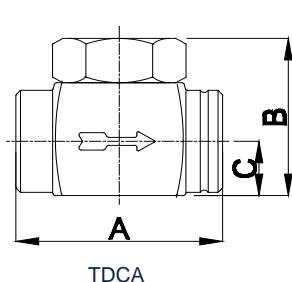

TDCA

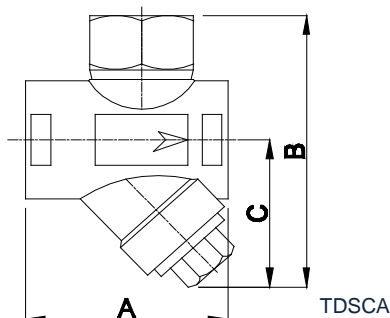

TDSCA



Afmetingen en gewichten:

Model:	TD2CA	TD3CA	TD4CA	TDS2CA	TDS3CA	TDS4CA
Aansluitingen (DN)	15	20	25	15	20	25
A (mm)	68	71	84	78	78	83
B (mm)	51	60	73	107	107	114
C (mm)	38	44	54	42	42	50
D (mm)	16	20	24	60	60	63
Gewicht (kg)	0,7	0,96	1,6	1,3	1	1,6

Ontwerpgegevens:

	bspt
Maat 2	
Max. druk PS (bar)	42
Max. temperatuur (°C)	300
Maat 3	
Max. druk PS (bar)	42
Max. temperatuur (°C)	300
Maat 4	
Max. druk PS (bar)	42
Max. temperatuur (°C)	300

De ontwerpgegevens voor geflensde artikelen zijn geldig voor flensmaterialen equivalent aan het materiaal van de behuizing. Blok Gouda kan u informeren over de beschikbare aansluitingen, alternatieve flensmaterialen en hun ontwerpgegevens.

Capaciteitstabel (kg/h):

	ΔP (Bar):	0,7	1,4	2,1	3,4	5,2	6,9	10,3	13,8	20,7	27,6	34,5	41,4
Maat 2	41,4 bar TDCA	156	185	210	260	317	367	453	517	639	739	830	907
Maat 3	41,4 bar TDCA	213	249	290	367	453	526	657	757	952	1102	1247	1383
Maat 4	41,4 bar TDCA	328	392	444	544	666	793	997	1179	1474	1714	1927	2131
Maat 2	41,4 bar TDSCA	142	167	192	235	260	362	408	489	580	625	671	748
Maat 3	41,4 bar TDSCA	294	335	362	453	498	635	698	739	798	875	938	997
Maat 4	41,4 bar TDSCA	294	335	362	453	498	635	698	739	798	875	938	997

Minimaal benodigd drukverschil 0,25 Bar, maximale tegendruk 80% van de voordruk. Bedenk dat er een groot verschil kan zitten in de gemiddeld per uur af te voeren hoeveelheid condensaat en de af te voeren hoeveelheid bij piekverbruik. Bij het aanlopen kan de druk laag zijn en het stoomverbruik hoog, terwijl na aanlopen de druk hoog kan zijn en het stoomverbruik laag. Bij installatie van de condenspot in de open lucht adviseren wij het gebruik van een isolatiekap (Isotub). Deze kap verlengt de interval tussen twee afvoercycli bij lage omgevingstemperatuur. Te frequent openen van de condenspot kan leiden tot verhoogde slijtage.

Materiaalspecificaties:

Huis, kap en plug: ASTM A 743 Gr CA40
 Filter: AISI 304
 Schijf: AISI 410

Onderhoud:

Wij adviseren om uw condenspotten regelmatig te controleren. Blok Gouda kan dit eventueel voor u verzorgen.

Juiste besteltekst:

Eurotrap type (TD2CA/TD3CA/TD4CA, TDS2CA,TDS3CA,TDS4CA), draadsort (BSPT/NPT). Isolatiekapjes moeten separaat besteld worden.