

Blok IEV-klep.

Dit is een instrument-tracingregelklep. Een compacte stoom regelklep, welke zorgt voor een nauwkeurige, betrouwbare, economische temperatuurregeling in instrument en analyse apparatuurruimtes. Veilig (explosieveilig), lage kosten t.o.v. elektrische verwarmingssystemen.

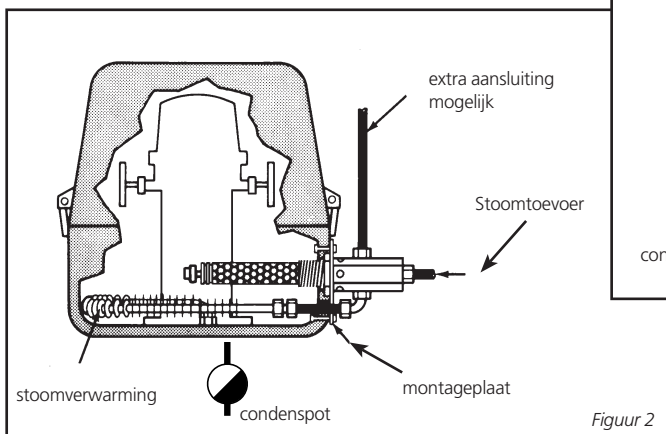

Figuur 2

Voorbeeld van een geïnstalleerde IEV-klep in een instrument-behuizing

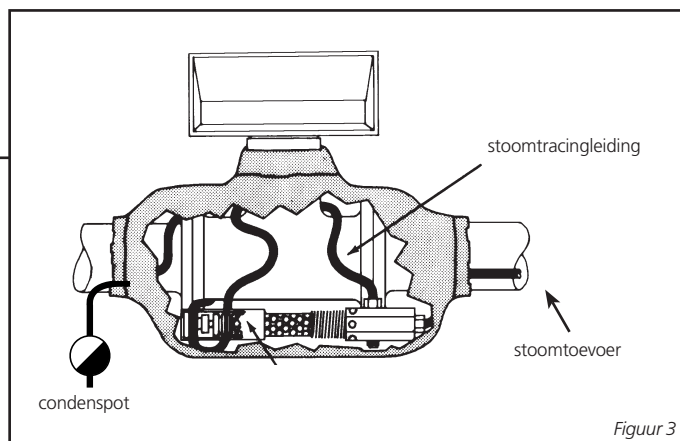

Figuur 3

IEV-klep geïnstalleerd in flexibele behuizing

Thermische aandrijving regelt de stoomtoevoer van de instrument-tracing en voorkomt oververhitting van de instrumentatie- en analyse apparatuur en zorgt voor een effectieve vorstbescherming. Kan veilig worden toegepast in alle soorten omgevingen, explosie-veilige ruimtes etc.

- Diverse temperatuurbereiken zijn mogelijk door verwisselbare thermische aandrijvingen.
- Standaard temperatuur-regelpunten tussen de 4°C en 85°C.
- Klep reageert direct en opent of sluit geleidelijk, waardoor waterslag wordt voorkomen.
- Houdt de ruimte-temperatuur op $\pm 2^\circ\text{C}$ van het regelpunt.



GOUDA

Blok IEV-klep instrumenttracing regelklep

De BLOK IEV-klep is speciaal ontwikkeld om stoom als een effectief verwarmings-medium voor instrumentruimte toe te passen. Deze klep maakt stoom tot een beter alternatief dan andere verwarmingsmedia. Goedkoop en eenvoudig in gebruik en bij installatie.

De Blok IEV-klep wordt in de stoomtoevoer met de voeler (tevens thermische aandrijving) in de instrumentruimte gemonteerd. De instrumentruimte wordt op de gewenste temperatuur gehouden met een nauwkeurigheid van $\pm 2^\circ\text{C}$. Dure explosie-veilige voorzieningen zijn hierbij niet nodig.

De te gebruiken stoomdruk mag tussen de 1 en 14 bar zijn. Diverse thermische aandrijvingen zijn hiervoor leverbaar met instel-waarden van 2°C .; 7°C .; 20°C .; 35°C .; 85°C . (speciale instel-waarden op aanvraag).

De thermische aandrijving is eenvoudig en snel te verwisselen, wanneer men de ruimtetemperatuur instelling wilt wijzigen.

De zelfregelende thermische aandrijving

De centrale van de Blok IEV-klep is de met speciale thermische was gevulde capsule. De "was" reageert op de omgevingstemperatuur. De overgang van vaste naar vloeibare fase geeft een grote volumeverandering door een nauwe opening. Dit geeft weer een enorme kracht in een klein temperatuurbereik.

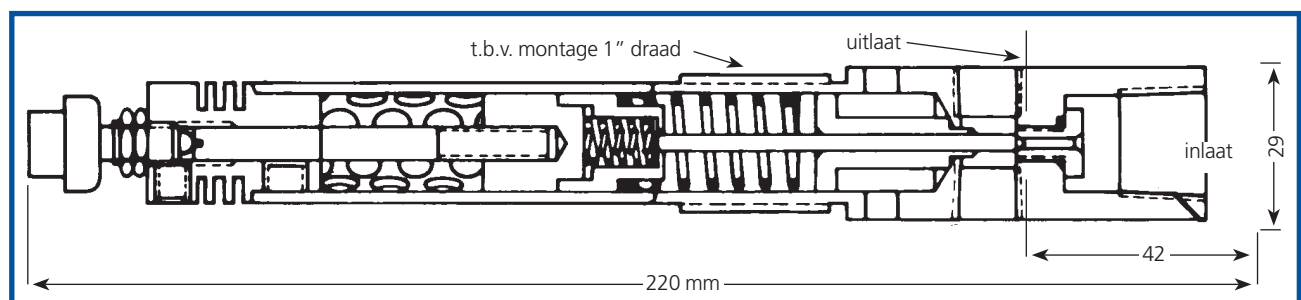
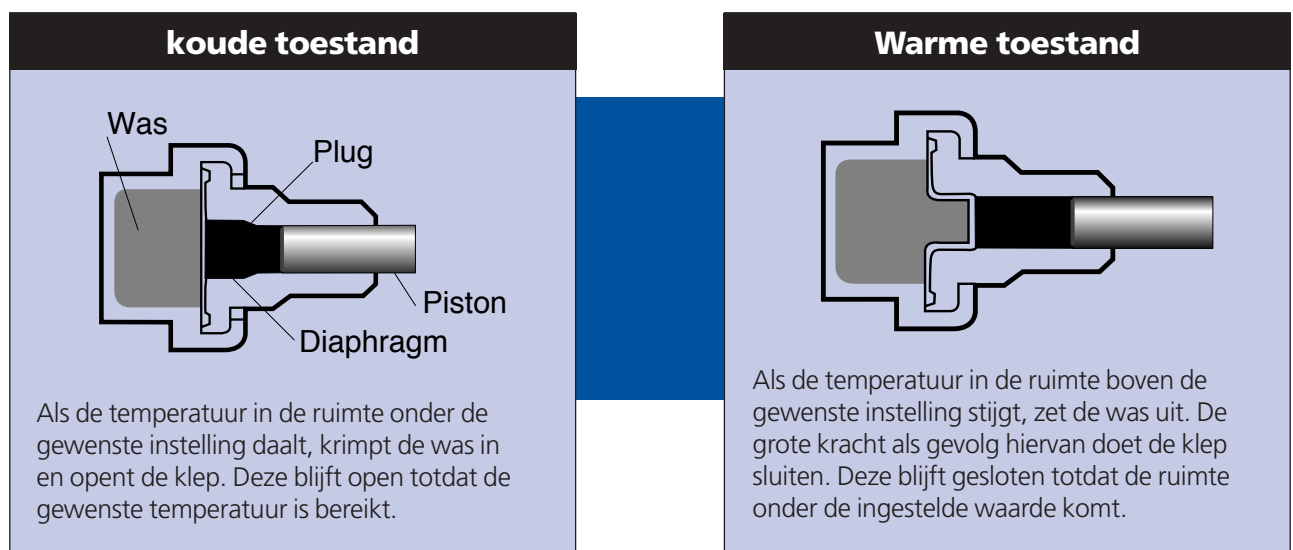

Inlaat draad	Uitlaat draad	Max. werkdruk	Max. temp.	Max. Kv	Max. capaciteit kg/uur bij 7 bar	Materiaal Huis
1/2 "	1/4 "	14 bar	230°C	0,17	± 20 kg/uur	RVS 303